

# 令和6年度千葉県高等学校新人体育大会バスケットボール大会 第9地区予選会

## 女子敗者復活戦

### 女子組合せ

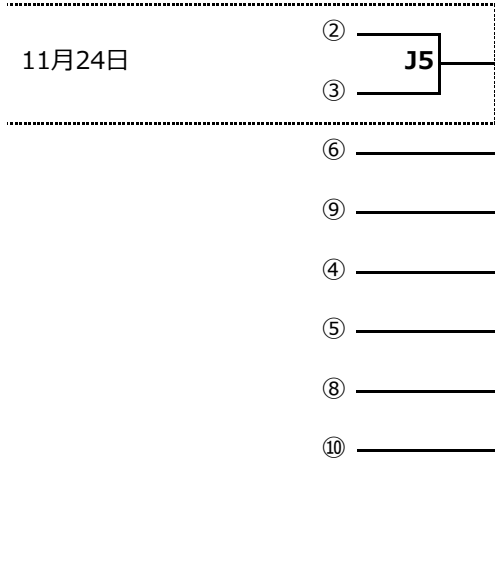
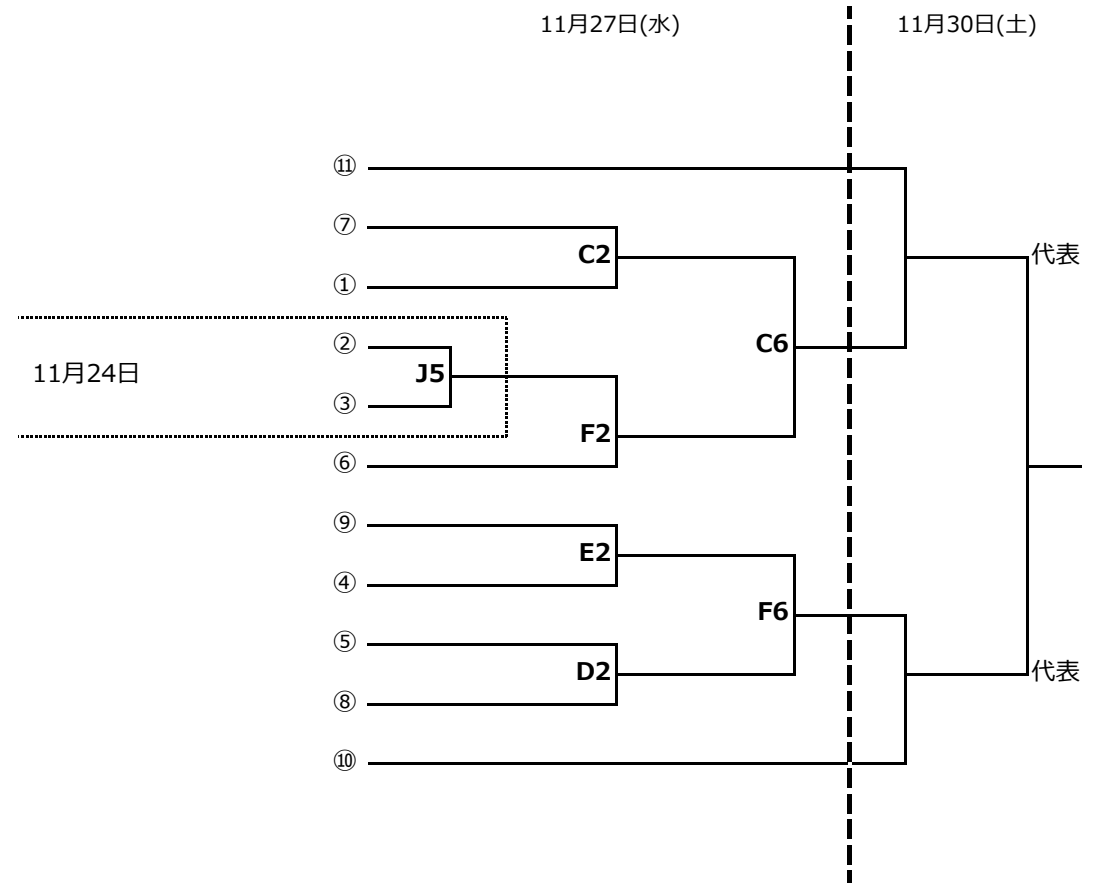
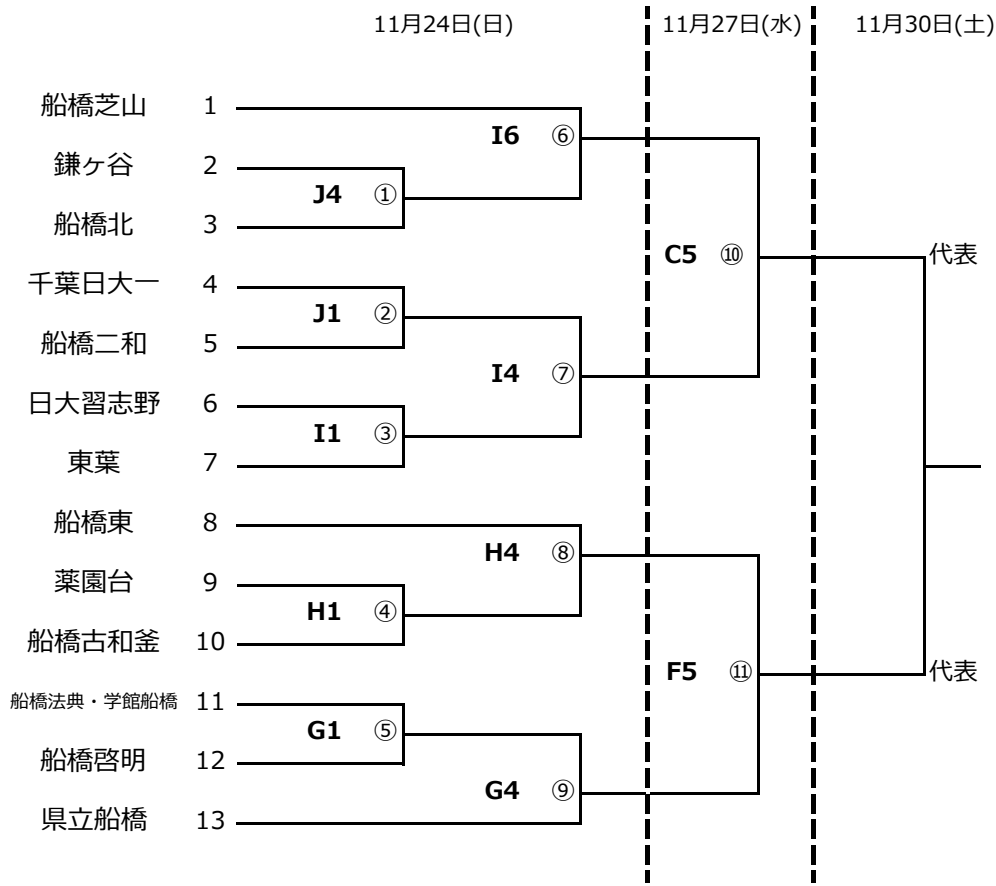

試合時間(24・30日)

- 1. 9:00~
- 2. 10:30~
- 3. 12:00~
- 4. 13:30~
- 5. 15:00~
- 6. 16:30~

試合時間(27日)

- 1. 9:30~
- 2. 11:00~
- 3. 12:30~
- 4. 14:00~
- 5. 15:30~
- 6. 17:00~

県大会出場



日程および会場		
令和6年11月24日(日)	県立船橋北高校	I・Jコート
	県立船橋古和釜高校	G・Hコート
令和6年11月27日(水)	船橋アリーナ	C・D・E・Fコート
令和6年11月30日(土)	県立船橋芝山高校	A・Bコート